

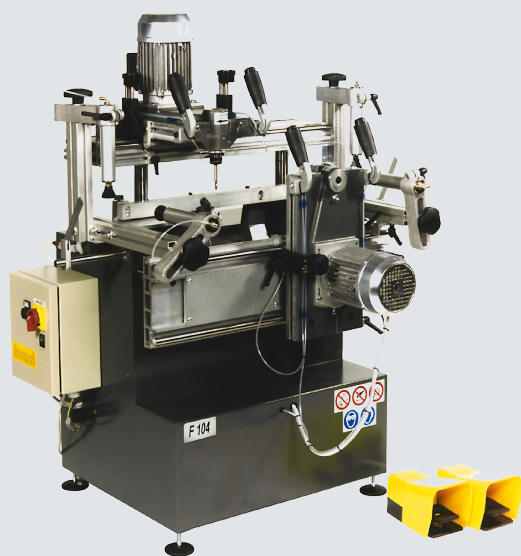



F 104

PANTOGRAFO A DUE TESTE DOUBLE-HEAD COPY ROUTER



Pantografo a copiare con 1 testa a copiare verticale e 1 testa a copiare orizzontale. Consente di eseguire con rapidità e precisione scassi e fori sui 4 lati, senza sbloccare il profilo. Bloccaggio automatico della profondità di fresatura in ogni posizione, e bloccaggio del pezzo tramite coppia morse pneumatiche verticali e orizzontali. Movimentazione unità di lavoro manuale tramite maniglia.

Copy router with 1 vertical and 1 horizontal copying head. Designed to perform quickly and precisely locks and holes on 4 sides of the profile, without releasing the workpiece. Automatic blocking of milling depth on every position by means of pair of pneumatic horizontal and vertical clamps. Handgrip for moving milling head.

Modello / Model	A	B	C	Kg
	1200	1000	1250	200
	400v			
	1.1 kW			
	15 NI/min. 6,5 bar			

ACCESSORI IN DOTAZIONE:

- Coppia morse pneumatiche orizz. + vert.
- N°1 punta fresa: tagliente Ø 5mm - codolo Ø 8mm L=68
- N°1 punta fresa: tagliente Ø 8mm - codolo Ø 8mm L=80
- N°1 punta fresa: tagliente Ø 10mm - codolo Ø 8mm L=90
- N°2 pinza per punta fresa: codolo Ø 8mm
- N°2 ghiera per serraggio punta fresa
- Dima di copiatura universale - verticale
- Dima di copiatura universale - orizzontale
- Pistola aria con spirale m.4
- Refrigerazione pneumatica
- Tastatori pneumatici a tre diametri
- 2 aste laterale complete di 2 fermi di battuta
- Manuale uso e manutenzione e catalogo ricambi
- Chiavi di servizio

STANDARD ACCESSORIES:

- Pair of horizontal + vertical clamps
- N° 1 HSS drill 5mm Ø - 8mm shank Ø L= 68
- N° 1 HSS drill 8mm Ø - 8mm shank Ø L= 80
- N° 1 HSS drill 10mm Ø - 8mm shank Ø L= 90
- N° 2 collet for drill 8mm shank Ø
- N° 2 ring nut for collet
- Vertical copying template
- Horizontal copying template
- Air gun with 4 meter hose
- Pneumatic cooling system
- Pneumatic tracers with 3 diameters
- 2 lateral rods complete with 2 limit ledges
- User's and maintenance manual and spare parts catalogue
- Service keys

F 104

PANTOGRAFO A DUE TESTE DOUBLE-HEAD COPY ROUTER

CAPACITÀ DI FRESATURA

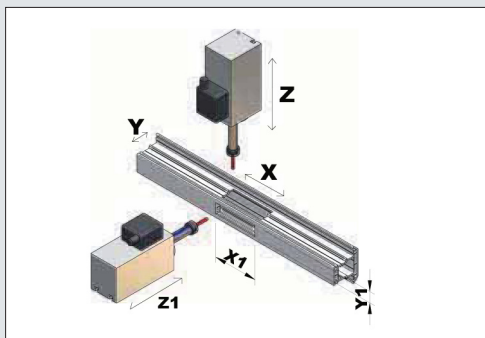

MILLING CAPACITY

X = 440 mm
Y = 120 mm
Z = 130 mm

X1 = 315 mm
Y1 = 120 mm
Z1 = 130 mm