

# F131 S

## FRESATRICE AUTOMATICA AUTOMATIC MILLING MACHINE



Fresatrice automatica con unità a forare orizzontale a 3 punte e unità a fresare verticale. Indispensabile per la lavorazione dei fori maniglia e scassi serratura su porte in PVC o alluminio. Movimentazione unità di lavoro tramite pistoni oleopneumatici e dotata di morse pneumatiche orizzontali per blocco pezzo.

Automatic milling machine with horizontal 3 spindle drilling unit and vertical milling unit. Specially designed for drilling handle-holes and lock-pickings on PVC and aluminium doors. Drilling unit feed by means of oleopneumatic pistons and equipped with pneumatic horizontal clamps for blocking the workpiece.

Modello / Model	A	B	C	Kg
	1200	1000	1600	100
	400v			
	1.6 kW			
	5 NI/min. 6,5 bar			

### ACCESSORI IN DOTAZIONE:

- Coppia morse pneumatiche orizzontali
- N°2 aste laterali complete di n°2 fermi battuta
- N°1 fresa HSS monotagliente  $\varnothing$  12mm – codolo  $\varnothing$  8mm L=90
- N°2 punta HSS Dx: tagliente  $\varnothing$  10mm - codolo  $\varnothing$  8mm
- N°1 punta HSS Sx: tagliente  $\varnothing$  12mm codolo  $\varnothing$  8mm
- Pistola aria con spirale m.4
- Manuale uso e manutenzione e catalogo ricambi
- Chiavi di servizio

### STANDARD ACCESSORIES:

- Pair of horizontal pneumatic clamps
- N° 2 lateral rods complete with n°2 profile stops
- N° 1 milling cutter HSS single cutting edge  $\varnothing$  12mm – $\varnothing$  8mm shank L=90
- N° 2 milling bit HSS (Rh):  $\varnothing$  10mm cutting edge – $\varnothing$  8mm shank
- N° 1 milling bit HSS (Lh):  $\varnothing$  12mm cutting edge – $\varnothing$  8mm shank
- Air gun with 4 meter hose
- User's and maintenance manual and spare parts catalogue
- Service keys

# F131 S

## FRESATRICE AUTOMATICA AUTOMATIC MILLING MACHINE

### CAPACITÀ DI FRESATURA

### MILLING CAPACITY

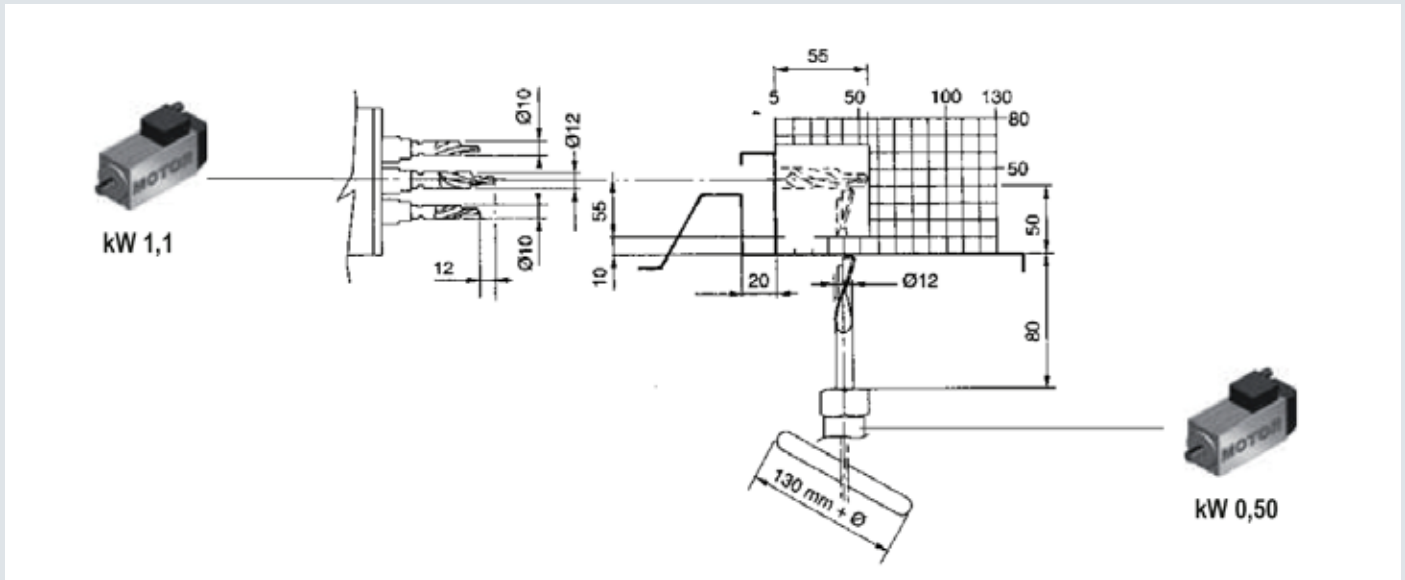

### ACCESSORI A RICHIESTA OPTIONALS

Codice / Code	Descrizione / Description
0M2517734	Centratore a comando manuale max L = 2100 Manual Control Centring device max Length = 2100
0N2517630	Fermo stellare 4 posizioni 4-positions star shaped stop
0N0517634	Fermo di battuta Profile stops