

# SL2 E

SALDATRICE DOPPIATESTA ANGOLO FISSO VISUALIZZATO  
DOUBLE-HEAD WELDING MACHINE WITH FIXED ANGLE AND DISPLAY



- Saldatura di 2 angoli 90° in un unico ciclo di lavoro
- Sistema ultra-rapido per la posa delle controsagome
- Controllo elettronico della temperatura delle piastre di saldatura e dei coltelli limitatori di cordolo
- PLC di gestione
- Coltelli limitatori di cordolo in acciaio temprato e cromato, regolati a richiesta da 0,2 a 2mm con conseguente possibilità di saldatura del profilo con rivestimento acrilico o imitazione legno
- Apertura automatica della testa di saldatura a fine ciclo

Per la versione SL2 E si ha la possibilità di visualizzare sul display i tempi di saldatura e raffreddamento del ciclo di lavoro, la quantità di pezzi prodotti, inoltre è possibile impostare tempi e temperature.

- *Welding of two 90° corners during a single welding cycle*
- *Ultrarapid system for counter profiles positioning*
- *Electronic control of welding plates and knives temperatures*
- *Welding operations managed by PLC*
- *Weld restriction knives in hardened and chromium coated steel, adjustable on request in the range 0,2 - 2mm and possibility of welding laminated/colour profiles*
- *Automatic opening of welding head at the end of welding cycle*

*On Model SL2-E following technical data can be displayed: welding, cooling and welding cycle times, number of welded pieces. Choice for times and temperatures facility.*

## ACCESSORI IN DOTAZIONE:

- Sostegno profili
- Tela antiaderente piastre saldanti
- Tanica olio da 1Lt per lubrificazione impianto pneumatico
- Manuale uso e manutenzione e catalogo ricambi

## STANDARD ACCESSORIES:

- Profiles support
- Teflon sheet for welding plate
- 1-Lt oil tank for lubrication pneumatic system
- User's and maintenance manual and spare parts catalogue

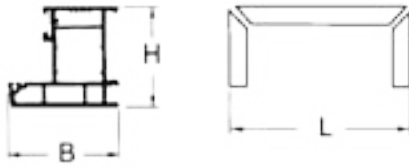

Cod.	B (mm.)		L (mm.)	
	max.	min.	max.	min.
YO0890066	150	430	200	2450
YO1890076	150	430	200	3450
YO0890124	150	430	200	2450
YO0890063	150	430	200	3450

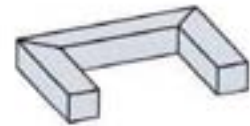
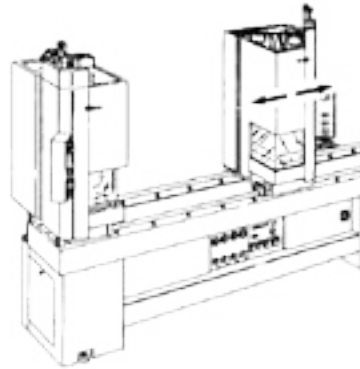
**DATI TECNICI / TECHNICAL DATA:**

Consumo aria / Air consumption: 6,5 bar - 5 NI/min.  
 Connessione trifase / 3-phase connection: 400 V  
 Potenza motore / Motor power: 2.2 KW

**DIMENSIONI / SIZE:**

	SL2 E (L=2450mm)	SL2 E (L=3450mm)
A	2950	3950
B	800	800
C	2000	2000
Kg	610	710

