

WP OF2/4

PULITRICE AUTOMATICA 2/4 ALBERI
AUTOMATIC CLEANER WITH 2/4 CUTTER SHAFTS



- Finitura dei cordoli di saldatura parti piane mediante coltello sagomato con unità pneumatica.
- Sistema di riconoscimento profilo anta/telaio.
- Pulitura dei contorni esterni dell'angolo mediante testa di fresatura
- Permette il montaggio di alberi porta fresa (2 per OF2 e 4 per OF4)
- Ogni operazione può essere inserita o esclusa.
- Avvio del ciclo automatico mediante la rilevazione dell'inserimento profilo.
- Regolazione automatica dei pressori a secondo dell'altezza del profilo
- Scorrimenti su assi temprati e rettificati e cuscinetti a sfera lineari, senza usura.
- Tutte le velocità di spostamento sono regolabili.

- *Cleaning of weld beads of flat surfaces by means of grooved knives pneumatically operating.*
- *Sash/frame profiles recognition system*
- *Cleaning of external corners by means of milling head*
- *Preset for assembly of 2 cutter sleeves for model WP-OF2 and 4 for model WP-OF4*
- *Each operation can be separately enabled or disabled*
- *Start-up of automatic operating cycle by placing the workpiece into the machine*
- *Automatic clamps setting according to profile height*
- *Axial and vertical movements on ball bearings and ground-hardened ways, without wear*
- *Setting of all movement speeds*

ACCESSORI DISPONIBILI:

- Coltelli per pulitura facce sup. e inf. parti piane
- 2 alberi portafrese per OF2
- 4 alberi portafrese per OF4
- Coppia supporti appoggio profilo in lavorazione
- Gruppo filtro/riduttore lubrificatore per impianto pneumatico
- Spessori SSC per reg. frese
- Pistola aria con spirale m.6
- Tanica olio da 1Lt per lubrificazione impianto pneumatico
- Manuale uso e manutenzione e catalogo ricambi
- Chiavi di servizio

STANDARD ACCESSORIES:

- *Knives for cleaning upper and lower flat surfaces*
- *2 pcs. cutter sleeve for OF2*
- *4 pcs. cutter sleeve for OF4*
- *Pair of profile supporting arms*
- *Filter/reducer lubricator unit for pneumatic system*
- *SSC spacers kit for cutters adjustment*
- *Air gun with 6 mts. hose*
- *1 Lt oil-can for lubricatio of pneum. system*
- *User's and maintenance manual with spare parts catalogue*

WP OF2/4

LAVORAZIONI CON MACCHINA STANDARD / STANDARD TOOLING POSSIBILITIES

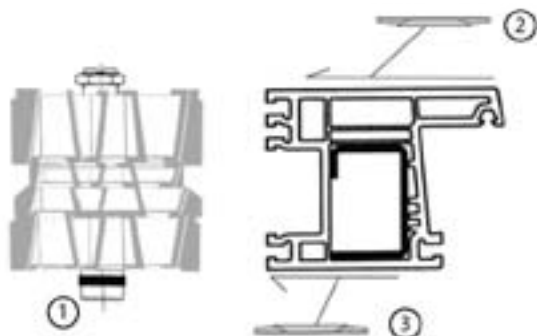

1 Per WP OF4 n°4 alberi porta fresa. Per WP OF2 n°2 alberi porta fresa

2 Coltello superiore per la pulitura del cordolo di saldatura

1 N° 2pcs. milling cutter sleeves (for WP OF2) and 4pcs. (for WP OF4)

2 Knife for cleaning lower flat surface of profile

LAVORAZIONI CON ACCESSORI / OPTIONAL TOOLING POSSIBILITIES

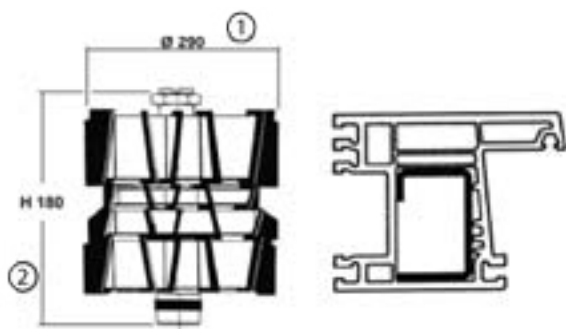

3 Coltello inferiore per la pulitura del cordolo di saldatura

1 D290 Attrezzo per montaggio fresa con Ø superiore a 220 e max 290mm

3 Knife for cleaning lower flat surface of profile

1 D290 Tool for assembly of cutting mill with Ø over 220 - max 290mm

DIMENSIONI / SIZE:

	WP OF2	WP OF4
A	1800	1800
B	1100	1100
C	1750	1750
Kg	550	600



DATI TECNICI / TECHNICAL DATA:

Consumo aria / Air consumption: 6,5 bar - 10 NI/min.
 Connessione trifase / 3-phase connection: 400 V
 Potenza motore / Motor power: 1.2 KW